



soft-TRD

DS XL



Die **soft-TRD DS XL** ist eine universell einsetzbare Färbeanlage für Web- und Wirkwaren.

Dank der kurzen Warenumlaufzeiten und des 'schwimmenden' Warentransportes eignet sie sich besonders für falteneempfindliche Artikel aus Polyester (auch unfixiert), Polyester-Mischungen, Polyamid, Microfasern und Lycra-Mischungen, wie auch für Florware oder Wolle.

Die Färberohre der **soft-TRD DS XL** sind ausgelegt zur Aufnahme von je zwei Warensträngen. Das Beladegewicht pro Speicher richtet sich nach den spezifischen Wareneigenschaften und nach der Wahl des Anlagentyps.

Verschiedene Baugrößen decken ein breites Kapazitätsspektrum ab.

The **soft-TRD DS XL** is a universally applicable dyeing machine for knits and wovens.

With its short fabric circulation times and 'flooded' fabric transport system the machine is especially suitable for crease sensitive fabrics made from Polyester (also unfixed PES), Polyester blends, Polyamide, micro fibres and Lycra blends as well as pile or wool fabrics.

The dyeing chambers of the **soft-TRD DS XL** are each designed to take two fabric ropes. The loading capacity per tube is dependent on the specific fabric properties and selected machine execution.

A choice of machine sizes offering a wide range of capacities.

La **soft-TRD DS XL** es una máquina de tintura de aplicación universal en el acabado de tejidos y géneros de punto.

Debido a los tiempos de ciclo reducidos y al transporte "flotante" del material textil, es particularmente apropiada para el tratamiento de telas propensas a arrugas en poliéster (también sin termofijado), mezclas de poliéster, poliamida, microfibras y mezclas elásticas con Lycra, así como para géneros de pelo o lana.

Cada tubo de la **soft-TRD DS XL** puede tomar dos cuerdas de material textil cuyo peso puede variar de acuerdo con las características específicas del género y del modelo de máquina seleccionado.

Modelos de tamaño diferente cubren una amplia gama de capacidades.

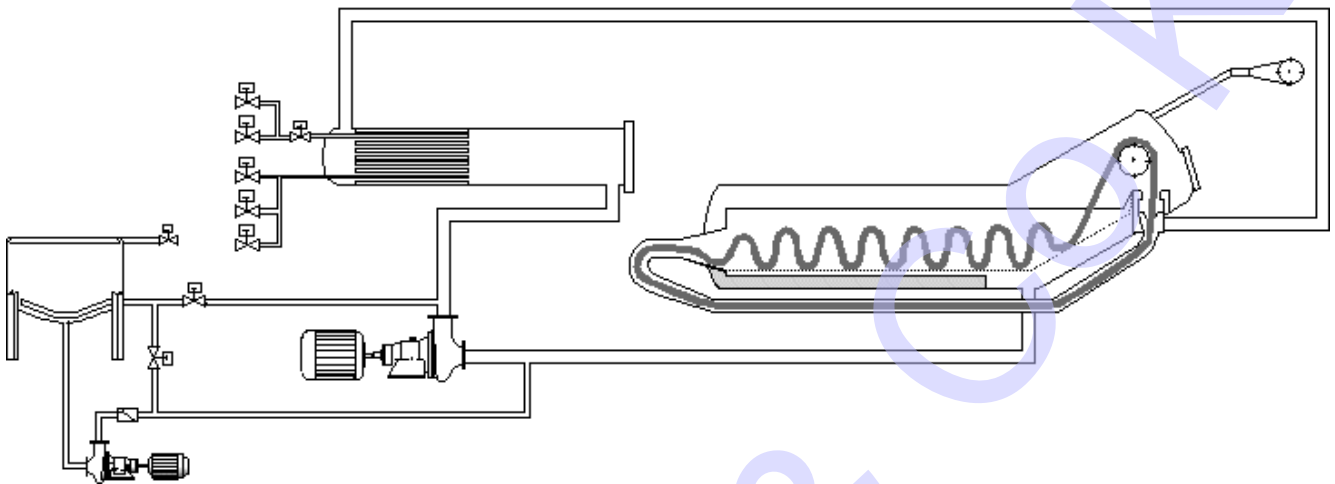

Die neue, kompakte Bauweise und die symmetrische Anordnung der Warenkammern im Färberohr ermöglichen ein Flottenverhältnis ab 1:8, abhängig von Art und Struktur des zu behandelnden Materials.

Ein moderner Industrie-PC übernimmt die Steuerung der Behandlungsprozesse und sorgt für einen optimalen Verfahrensablauf. Bitte informieren Sie sich über Thies-Steuerungssysteme.

Incorporating a symmetrically configured inner fabric chamber, the new compact design allows, dependent on the type and construction of the fabric to be processed, a liquor ratio of min. 1:8.

A modern industrial PC controls and monitors the dyeing and finishing cycle while at the same time optimising the treatment process. More detailed information on Thies control systems is available on request.

La nueva construcción acortada junto con la disposición simétrica de las cámaras de tejido dentro del tubo de tintura permite una relación de baño a partir de 1:8, dependiendo del tipo y de la estructura del material textil por tratar.

Un PC industrial moderno toma el mando del equipo y se encarga de un desarrollo perfecto en los procesos de tratamiento. Contáctenos para informaciones más amplias acerca de los sistemas de mando Thies.

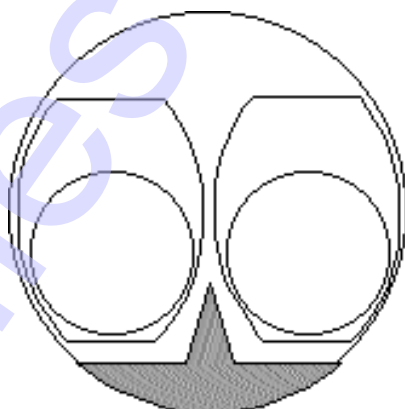

- Symmetrische Anordnung der Warenkammern im Färberohr
- Symmetrical positioning of the fabric ropes in the dye chamber
- Disposición simétrica de las cámaras de tejido dentro del tubo de tintura

Technische Details:

- Regelbare Haspelantriebe erlauben unterschiedliche Warengeschwindigkeiten bei definiertem Düsendruck
- Analog-Dosierung vollautomatisches Dosieren von Farbstoffen und Hilfsmitteln nach vorprogrammierter Zeit und Kurve (auch unter HT-Bedingungen)
- Geringerer Platzbedarf durch kürzere Bauweise
- Lieferbare Typen:
N - 1000: 2 x 75 kg/Speicher
Norm: 2 x 100 kg/Speicher
N + 1000: 2 x 125 kg/Speicher
N + 2000: 2 x 150 kg/Speicher
- 1 - 4 Speicher pro Anlage
- Flottenverhältnis ab 1:8
- Lieferbar für Betriebstemperaturen bis 140 °C
- Steuerung über Industrie-PC

Technical details:

- Adjustable winch drives allowing different fabric speeds at a programmed nozzle pressure
- Analog dosing Programmable automated dosing of dyes and chemicals using time and curves (also possible under HT conditions)
- Minimal floor space requirement - a result of the machine's compact design
- Available machine configurations:
N - 1000: 2 x 75 kg/tube
Norm: 2 x 100 kg/tube
N + 1000: 2 x 125 kg/tube
N + 2000: 2 x 150 kg/tube
- 1 - 4 tubes per machine
- Liquor ratio min. 1:8
- Operating temperature max 140°C
- Control via industrial PC

Detalles técnicos:

- Accionamiento regulable del aspa permitiendo velocidades de circulación diferentes con una presión de tobera definida
- Dosificado analógico Dosificado completamente automático de colorantes y productos auxiliares en el tiempo y con la curva preseleccionados (también en condiciones HT)
- Espacio ocupado reducido por una construcción compacta
- Modelos disponibles:
N - 1000: 2 x 75 kg/tubo
Norma: 2 x 100 kg/tubo
N + 1000: 2 x 125 kg/tubo
N + 2000: 2 x 150 kg/tubo
- 1 - 4 tubos por unidad
- Relación de baño desde 1:8
- Temperaturas de operación hasta 140 °C
- Mando por PC industrial

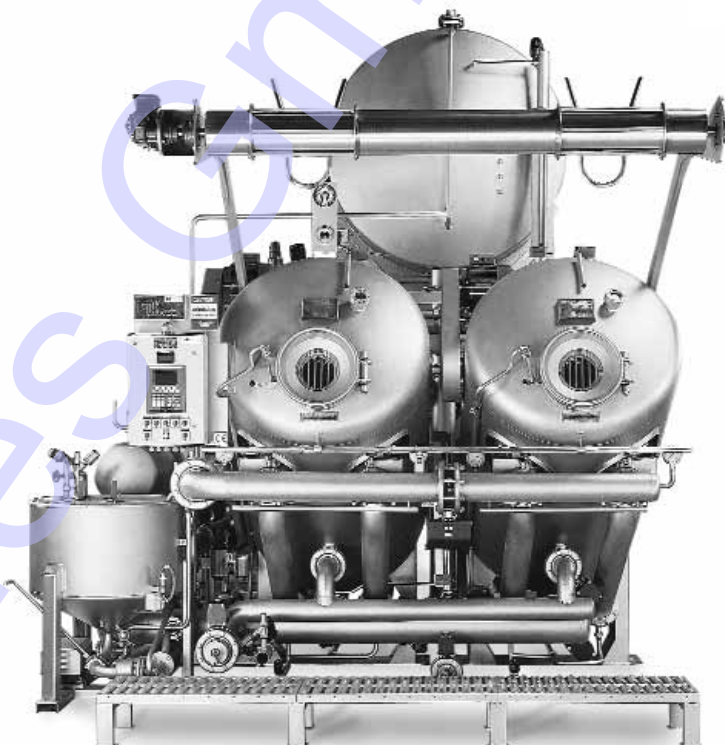

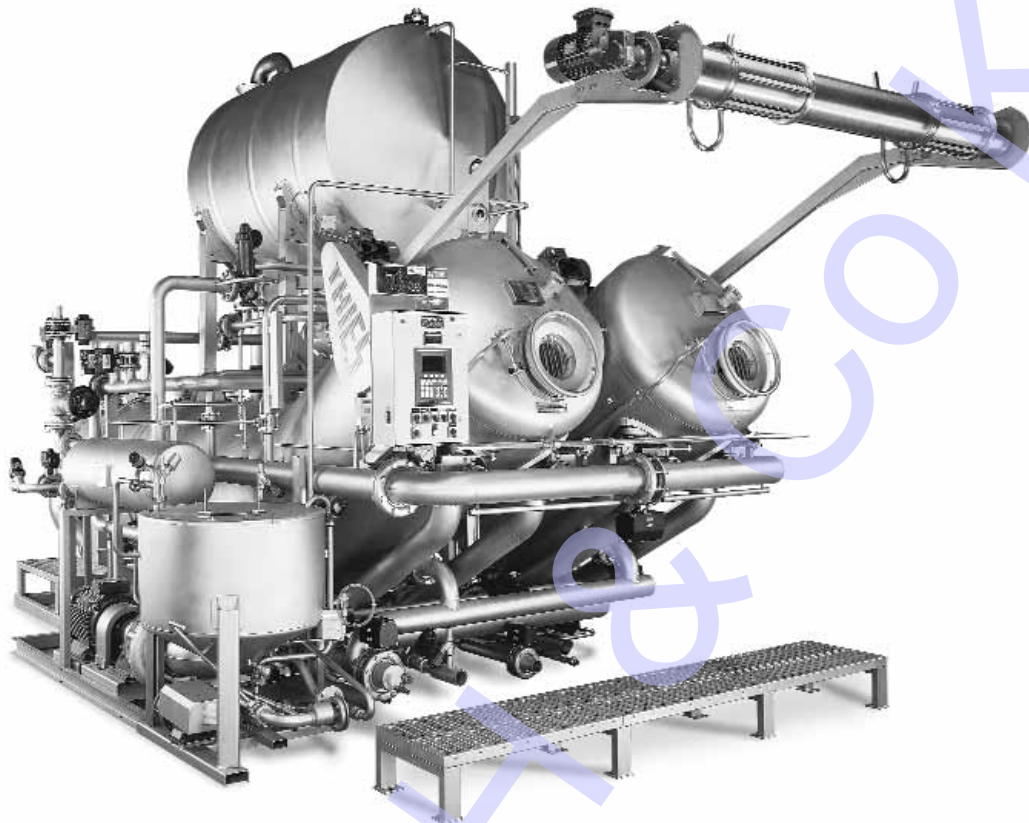

Optionen:

- **Frequenz geregelter Pumpenmotor**
- **Patronen- oder Kaskadenfilter**
- **Nahtsuchgerät**
mit Warenumlaufkontrolle
- **Variodüse**
Selbstreinigende, verstellbare Düse. Manuelle Verstellung der Düse in 6 Positionen; optional pneumatische Einstellung mit Programmierung über die Anlagensteuerung
- **CCR**
kombiniertes Kühlen/Spülen
Zusatzeinrichtung zur Kürzung der Spül- und Kühlzeiten bei gleichzeitiger Wassereinsparung durch Kombination beider Verfahrensabläufe

Options:

- **Frequency controlled pump motor**
- **Cartridge or cascade filter**
- **Seam detection**
incl. fabric circulation control
- **Vario nozzle**
Adjustable self-cleaning nozzle. Six manual settings; or automatic programmable pneumatic setting via the machine controller
- **CCR**
Combined Cooling and Rinsing
Cooling and rinsing in one step, simultaneous reduction in time and water consumption.

Opciones:

- **Motor de bomba con regulador de frecuencia**
- **Filtro de cartuchos o en cascada**
- **Detector de costuras**
con control de circulación de la cuerda
- **Tobera variable**
Tobera ajustable, autolimpiante. Ajuste manual en 6 posiciones; a opción ajuste neumático con programación por medio del mando
- **CCR - Enfriamiento/Enjuague combinado**
Equipo adicional para abreviar los procesos de enfriamiento y de enjuague reduciendo al mismo tiempo el consumo de agua por medio de una combinación de las dos operaciones

Weitere Optionen:

- **100% Ansatzgefäß**
Automatisiertes großes Ansatzgefäß zum Vorbereiten von Behandlungsbädern. Direkter Anschluss an die Farbküche oder an MPS-Einheiten möglich. Groß dimensionierte Zufluss- und Abflussleitungen erlauben ein schnelles Wechseln der Behandlungsflotten.
- **Kupplungsbetrieb**
anwendbar für Anlagen gleichen Bautyps und gleicher Baugröße. Zur Erhöhung der Partiegrößen werden zwei oder mehrere Färbeanlagen über eine Kreuzkupplungsleitung miteinander verbunden. Im Kupplungsbetrieb überwacht und regelt eine Mastersteuerung die Funktionen für alle Anlagen.
- **Batch Parameter**
Vereinfachung der Färbeprogramme durch Verwendung von Variablen, die zu Beginn der Partie vom Bediener eingegeben werden.
- **RINSEtronic**
Komplexes Nachbehandlungs-/Spülverfahren für Reaktivfärbungen. In mehreren, optimal abgestimmten Spülphasen werden das Salz und Farbstoffrückstände aus der Ware ausgespült. Nach Vorgabe der Eckdaten des Spülablaufs durch den Bediener ermittelt die Steuerung selbsttätig die notwendigen Spülparameter.
Vorteile:
 - Nur ein Programmschritt für den gesamten Spülprozess
 - Optimale Berechnung der Spülzeiten
==> Zeitersparnis
 - Exakte Berechnung der Spülmengen
==> Wasserersparnis

Further Options:

- **100% Stock tank**
Large automated addition tank for the pre-preparation of process baths. Direct connection to a dye kitchen or an MPS system possible. Large inlet/outlet connection allows a rapid change of the process liquor.
- **Coupled operation**
Can be used with machines of same type and size. Two or more dyeing machines are linked using cross-coupling lines. When operated in coupled mode, a master controller monitors and regulates the functions of all machines.
- **Batch parameter**
Simplification of dyeing programs by use of variables, entered by the operator at the start of a batch.
- **RINSEtronic**
Complex aftertreatment/rinse method for reactive dyeing. Using several individually optimised steps, residual salt and dyes are rinsed out of the fabric. After the operator has selected the basic data for the process, the controller automatically calculates the appropriate rinsing parameters.

Advantages:

- Complete rinse process in a single program step
- Optimum calculation of the rinsing times
==> time savings
- Exact calculation of the rinsing water quantity
==> water savings

Otras opciones:

- **Recipiente de preparación 100%**
para la preparación de baños de tratamiento. Recipiente automatizado de gran volumen con posibilidad de conexión a la cocina de colorantes o a las unidades MPS. Grandes líneas de alimentación y de salida facilitan un cambio rápido en los baños de tratamiento.
- **Servicio acoplado**
aplicable para máquinas de tamaño y tipo idénticos. Para aumentar la capacidad por partida, se unen dos o más máquinas de tintura mediante un conducto de acoplamiento en forma de cruz. Durante el servicio acoplado, las funciones de las máquinas se regulan y controlan por un mando principal.
- **Batch Parameter**
Simplificación de los programas de tintura empleando variables definidas por el operador al comienzo del proceso.
- **RINSEtronic**
Proceso complejo de tratamiento posterior y de enjuague para tinturas reactivas. En varias etapas de enjuague perfectamente ajustadas, se eliminan del material textil la sal y los colorantes residuales. Según los datos básicos precisados por el operador, el mando calculará automáticamente los parámetros de enjuague necesarios.
Ventajas:
 - Un sólo paso de programa para el proceso de enjuague completo
 - Cálculo óptimo de los tiempos de enjuague
==> Ahorro de tiempo
 - Cálculo exacto de las cantidades de enjuague
==> Ahorro de agua

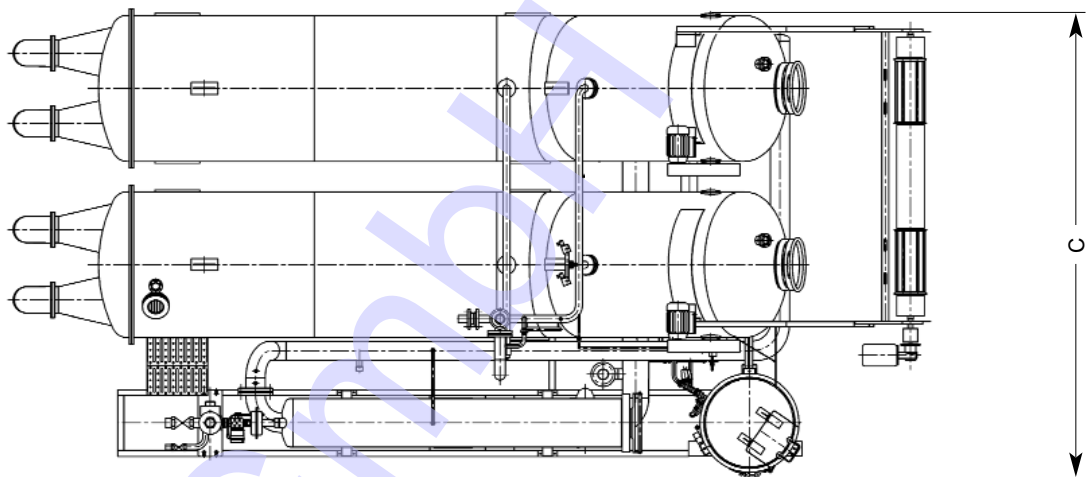
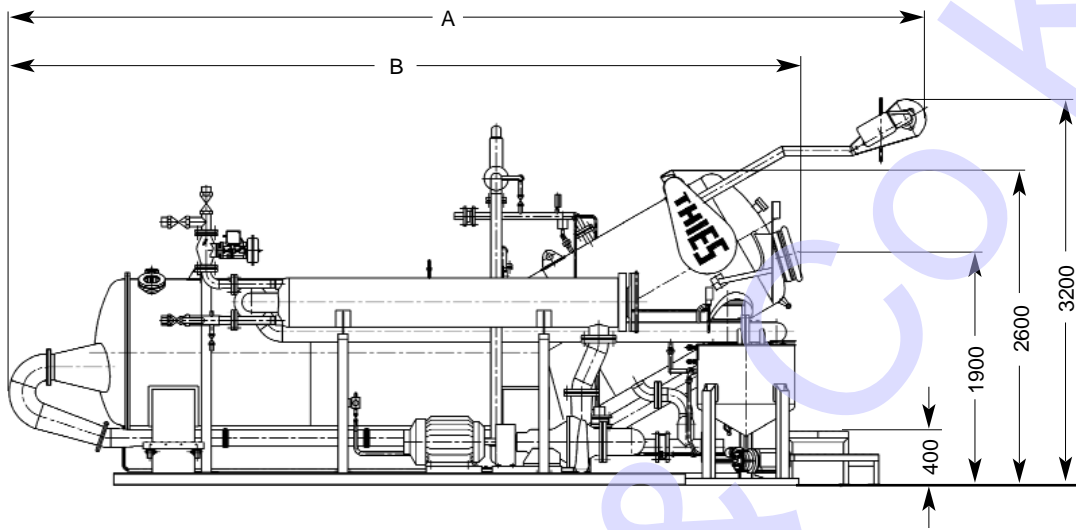

Type	Einsatzgewicht pro Speicher Capacity per chamber Capacidad por acumulador	A	B	C in Abhängigkeit der Speicheranzahl according to chamber number según el número de acumuladores			
				1	2	3	4
N - 1000	2 x 75 kg (= 150 kg)	6600	5600	2500	3800	5700	7100
Norm	2 x 100 kg (= 200 kg)	7600	6600	2500	3850	5700	7200
N + 1000	2 x 125 kg (= 250 kg)	8600	7600	2500	3850	5850	7200
N + 2000	2 x 150 kg (= 300 kg)	9600	8600	2600	3850	5850	7400



THIES GmbH & Co. KG

Thies GmbH & Co. KG
 Borkener Str. 155
 Am Weißen Kreuz
 48653 Coesfeld
 Germany
 Telefon +49 2541 733 0
 Telefax +49 2541 733 299 (399)
 e-mail Thies@ThiesTextilmaschinen.de

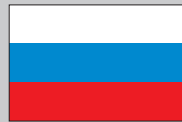

THIES Wolga GmbH

Thies Wolga GmbH
 Lokomotivnaja, 1
 156603 Kostroma
 Russland
 Telefon +7 0942 32 31 13
 Telefax +7 0942 32 31 13
 e-mail thies-wolga@kmtn.ru



THIES AG

Thies AG
 Industriestraße 13
 7304 Maienfeld
 Schweiz
 Telefon +41 81 300 4131
 Telefax +41 81 300 4132
 e-mail info@thiestextilmaschinen.ch



THIES SEA

Thies SEA
 42 Tower
 #1606
 65 Sukhumvit 42
 10110 Bangkok
 Thailand
 Telefon +66 2 712 2567 (8)
 Telefax +66 2 712 2569
 e-mail thiessea@bkk.loxinfo.co.th

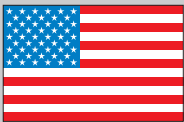

THIES Corp.

Thies Corp.
 485 Bryant Boulevard
 Rock Hill
 SC 29732-0500
 USA
 Telefon +1 803 366 4174
 Telefax +1 803 366 8103
 e-mail Thies@cetlink.net



THIES Shanghai

Thies Shanghai
 Representative Office (China)
 Room 417, Hotel Sofitel Hyland Shanghai
 No. 505 Nanjing Road East
 Shanghai 200 001
 P.R. China
 Telefon +86 21 6322 0902
 +86 21 6351 7694
 Telefax +86 21 6351 7565
 e-mail shgthies@public4.sta.net.cn



THIES (UK) LTD.

Thies [UK] Ltd.
 184 Rochdale Road
 Greetland
 HALIFAX
 West Yorkshire
 HX4 8JE
 England
 Telefon +44 1422 310 207
 Telefax +44 1422 370 216
 e-mail ThiesUK@tiscali.co.uk



THIES México

Thies México, S. de R.L. de C.V.
 Super Av. Lomas Verdes N° 750, OF. 106
 Col. Lomas Verdes 1ª Sección
 C.P. 53120 Naucalpan
 Estado de México
 Telefon +52 55 5343 73 15
 +52 55 5343 74 17
 Telefax +52 55 5343 93 95
 e-mail thiesmex@infosel.net.mx



THIES S.A.R.L.

Thies S.A.R.L.
 1, rue des Prés de Lyon
 10600 La Chapelle Saint Luc
 Frankreich
 Telefon +33 3 25 49 95 96
 Telefax +33 3 25 49 95 97
 e-mail thiesfr@libertysurf.fr



THIES Tekstil Makinalari

Sanayi ve Ticaret Limited Sirketi
 Büyükdere Cad. Dergiler Sok. No. 5
 80300 Esentepe - Istanbul
 Türkei
 Telefon +90 212 288 72 45 / 11 Lines
 Telefax +90 212 288 73 67 - 68
 e-mail: aengbersen@thiestextilmaschinen.de



THIES Italia S.R.L.

Thies SRL
 Via Lenticchia, 25
 22100 Como
 Italien
 Telefon +39 0 31 524 932
 Telefax +39 0 31 505 185
 e-mail info@thies.it



TEXTILMASCHINEN

